

DESCRIPTION

XT701 – XT701G – X701GC

Kit préassemblé PCS "Pettinaroli Commissioning Solutions" avec vanne de by-pass 70 mm pour le nettoyage du système, une vanne **EvoPICV 91 (égal pourcentage PICV)**, vanne **Filterball®** avec filtre intégré, robinet de vidange avec raccord au nez, purgeur d'air et prise de pression adjointive.

Le kit PCS est prêt pour l'installation et il a tout composant pour le démarrage du système et le fonctionnement des ventilo-convecteurs. Le by-pass empêche le débit d'écouler à travers PICV en sens inverse.

Chaque kit est testé en usine contre toutes fuites. La **PICV** est maintenable et dispose de deux prises de pression pour un bon démarrage et optimisation du système de climatisation.

La vanne **Filterball®** est une vanne à boisseau sphérique avec filtre intégré. Caractéristiques principales: tige montée par l'intérieure, triple sécurité, presse-étoupe réglable et perte de charge inférieure à celle d'un filtre en Y normal. Filtre en acier inox FM28: très facile à inspecter et entretenir.

Coque d'isolation thermique disponible, si incluse avec le produit la nomenclature devient **XT701G**. Plus d'informations dans le chapitre COQUE D'ISOLATION.

Tubes flexibles de la série **EvoFLEX** disponibles, s'ils sont inclus avec le produit (avec la coque d'isolation) la nomenclature devient **X701GC**. Plus d'informations dans le chapitre TUBES FLEXIBLES.

DIMENSIONS

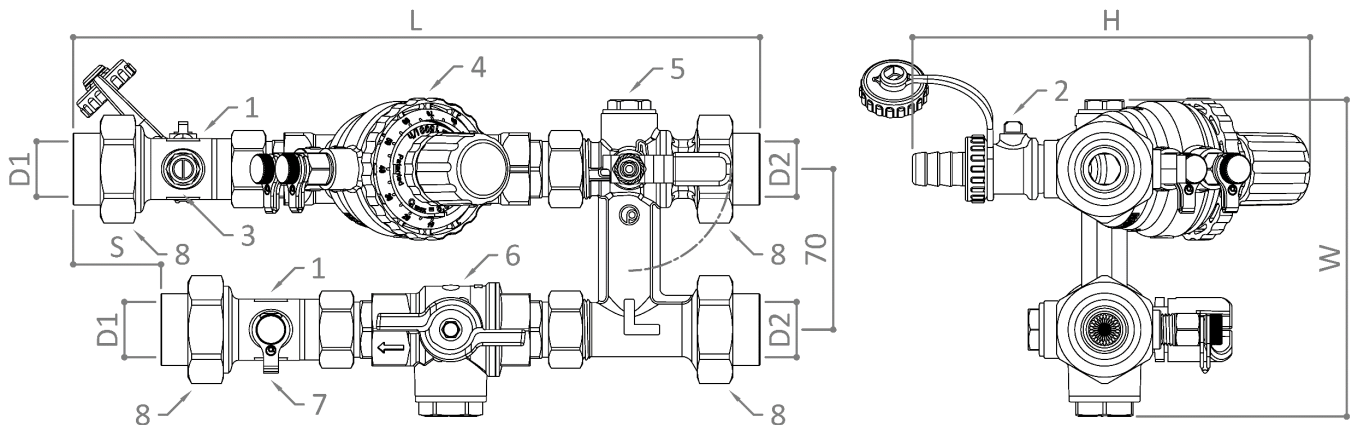

Dimensions en mm

Kit	H	W	S	L	D1*	D2*	Poids [kg]
XT701 – ½" – 150 l/h	150.5	139	3	282	½" Rp	½" Rp	2.33
XT701 – ½" – 600 l/h	150.5	139	3	282	½" Rp	½" Rp	3.03
XT701 – ½" – 780 l/h	150.5	139	3	282	½" Rp	½" Rp	2.84
XT701 – ¾" – 1000 l/h	151	139	38.5	298.5	¾" Rp	¾" Rp	3.21
XT701 – ¾" – 1500 l/h	151	139	38.5	298.5	¾" Rp	¾" Rp	3.16

*Version avec filetage **NPT** disponible sur demande.

LISTE MATÉRIAUX

#	Article	Description	QTÉ	Matériel
1	1020P (18mm G 3/4")	Raccord en croix	2	CuZn40Pb2 CW617N
2	148SC 1/2" x 15mm	Robinet de vidange	1	CuZn40Pb2 CW617N
3	699C 1/4"	Purgeur d'air	1	CuZn39Pb3 CW614N
4	91VL 1/2" – 150 l/h 91L 1/2" – 600 l/h 91H 1/2" – 780 l/h 91L 3/4" – 1000 l/h 91H 3/4" – 1500 l/h	PICV Evo  91	1	CuZn36Pb2As CW602N NDA
5	XT7BP 3/4" x 1 1/8"	By-pass entraxe 70 mm	1	CuZn36Pb2As CW602N NDA
6	52F 1/2" o 3/4"	Vanne Filterball®	1	CuZn36Pb2As CW602N NDA
7	T90 1/4"	Prise de pression	1	CuZn40Pb2 CW617N
8	B90CIL 1/2"	Raccord de connexion	4	CuZn40Pb2 CW617N
	B90CILG 3/4"	Raccord de connexion	4	CuZn38As CW511L NDA

Pour plus d'informations techniques et d'entretien, se référer aux fiches techniques spécifiques de chaque composant.

→ Pour kits 1/2"

→ Pour kits 3/4"

CARACTÉRISTIQUES TECHNIQUES

Entraxe	Raccordements*	Plage de débit		PICV min ΔP	Kit min ΔP	Kv by-pass	Capacité filtrage
		Minimum	Maximum				
[mm]		[l/h]	[l/h]	[kPa]	[kPa]		[μm]
70	1/2" F x 1/2" F	15	150	20	25	2.6	700
	1/2" F x 1/2" F	60	600	25	35		
	1/2" F x 1/2" F	78	780	35	35		
	3/4" F x 3/4" F	100	1000	30	45		
	3/4" F x 3/4" F	450	1500	35	50		

*Toutes les raccordements sont effectuées via union.

DONNÉES

Caratéristiques	
Pression nominale	PN25 (PN16 avec tubes flexibles)
Plage de débit	15÷1500 l/h; par rapport au type de PICV
Plage température opérative*	-10÷100°C
Plage pression différentielle opérative	20÷600 kPa; minimum dépend du type de PICV
Précision limitation débit (hystérèse)	Pos.9 ±5% pour ΔP < 1 bar. Autres ±10% pour ΔP > 1 bar at 100%
Caractéristiques vanne de contrôle	Égal pourcentage
Taux de fuite vanne de control IEC 60534-4	Class IV
Filetage	BSP (NPT également disponible)
Fluide**	Eau ou eau+glycol 30%

*No gel et vapeur. Au-dessous de 0°C, l'ajoute de glycol est nécessaire. Pour les limites de température des moteurs et des tubes flexibles, se référer aux fiches techniques spécifiques. **La qualité de l'eau doit respecter tous les paramètres déclarés dans la fiche technique des vannes PICV.

ACCESSOIRES

- Venturi séries **CV90** pour la mesure précise du débit (précision ±3%). Pour plus d'informations se référer a la fiche technique dédiée.



Les accessoires ne sont pas inclus avec le kit.

SCHÉMA DE FONCTIONNEMENT

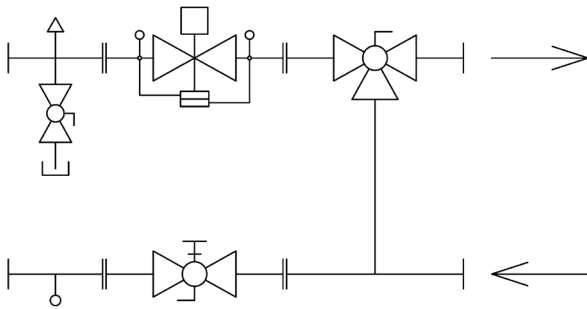

COQUE D'ISOLATION

Coque d'isolation classée UL composée de **2 coquilles** jointes par le **Velcro®** (ouvertures et fermetures multiples) et réalisée selon une structure sandwich:

- **Couche extérieure** réalisée avec isolant haute densité pou donner à la coque rigidité;
- **Couche intérieure** réalisée avec isolant basse densité pour augmenter les performances d'isolation.

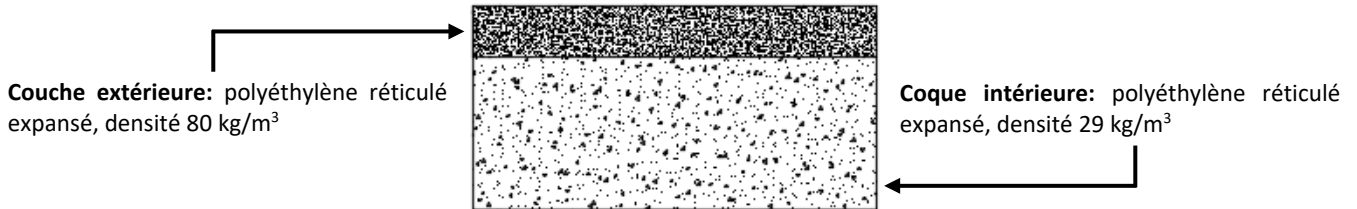

Épaisseur totale 20 mm.

Pour les caractéristiques techniques des matériaux isolants utilisés, se référer au tableau suivant:

	Norme	Matériau isolant		Unité de mesure
Densité	ISO 845	29	80	Kg/m ³
Résistance à compression (déformation 50%)	ISO 3386/1	88	260	kPa
Résistance à traction longitudinal	ISO 1798	0.18	0.80	MPa
Elongation longitudinal	ISO 1798	120 (rupture)	170 (rupture)	%
Déformation résiduelle 22h à 23°C Déviation of 25% 24h après dégagement	ISO 1856	13	1.5	%
Plage température opérative	-	-60/+90	-60/+90	°C
Conductivité thermique (40°C)	EN 12667	0.040	0.049	W/mK
Classe de résistance au feu	UL94	HF1	HF2	-

Si la coque d'isolation est incluse avec le produit, la nomenclature devient **XT701G**. Les dimensions des coques sont placées ci-dessous:

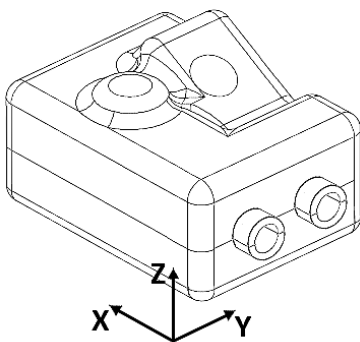

Kit	X [mm]	Y [mm]	Z [mm]
XT701G – ½" – 150 l/h	340	180	170
XT701G – ½" – 600 l/h	340	180	170
XT701G – ½" – 780 l/h	340	180	170
XT701G – ¾" – 1000 l/h	340	180	170
XT701G – ¾" – 1500 l/h	340	180	170

Image publiée à des fins de démonstration. La forme réelle de la coque d'isolation peut varier selon le type de kit.

TUBES FLEXIBLES

Les tubes flexibles **EvoFLEX** sont des tubes de raccordement en élastomère (EPDM) et recouverts d’une tresse en acier inox (AISI 304) pour la connexion de deux sections de tuyaux. Grâce à leur haute flexibilité et résistance les flexibles **EvoFLEX** sont capables de passer autour des obstacles et faire des virages étroits en conditions de fonctionnement exigeantes. Ce produit est souvent utilisé comme dispositif anti-vibration pour réduire les vibrations générées par les tubes en pression et les appareils en marche (pompes, réfrigérateurs, ventilateurs). La haute qualité des matériaux utilisés permet d’excellentes performances techniques et une durabilité parmi les plus élevées du marché.

Disponible en version 1 x 300 mm + 1 x 300 mm M x F **portée plate** (p.p.) avec les caractéristiques techniques suivantes:

- Pression nominale: 16 bar
- Type de fluide: eau ou eau+glycol
- Température maximale fluide: 90°C
- Température minimale fluide (no gel): 5°C (-10°C si ajout de glycol)

Utilisé pour simplifier les opérations de connexion entre le kit et l’unité terminale. Si les tubes flexible sont inclus avec le produit (avec la coque d’isolation), la nomenclature devient **X701GC**. Les combinaisons à utiliser pour chaque kit sont listées ci-dessous:

Kit	Tubes flexibles	Article	D1	D3	DN
X701GC – ½” – 150 l/h	1 x 300 mm + 1 x 300 mm	FXMUP	½” M Rp	½” F p.p.	15
X701GC – ½” – 600 l/h	1 x 300 mm + 1 x 300 mm	FXMUP	½” M Rp	½” F p.p.	15
X701GC – ½” – 780 l/h	1 x 300 mm + 1 x 300 mm	FXMUP	½” M Rp	½” F p.p.	15
X701GC – ¾” – 1000 l/h	1 x 300 mm + 1 x 300 mm	FXMUP	¾” M Rp	¾” F p.p.	19
X701GC – ¾” – 1500 l/h	1 x 300 mm + 1 x 300 mm	FXMUP	¾” M Rp	¾” F p.p.	19

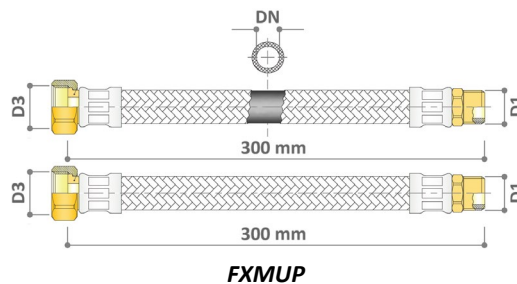

! Les raccords indiqués D1 doivent être connectés au kit (connexions D1). Pour plus d’informations techniques sur les tubes, telles que les matériaux, les longueurs, les raccordements possibles et l’isolation, se référer à la fiche technique spécifique.

OPÉRATIONS

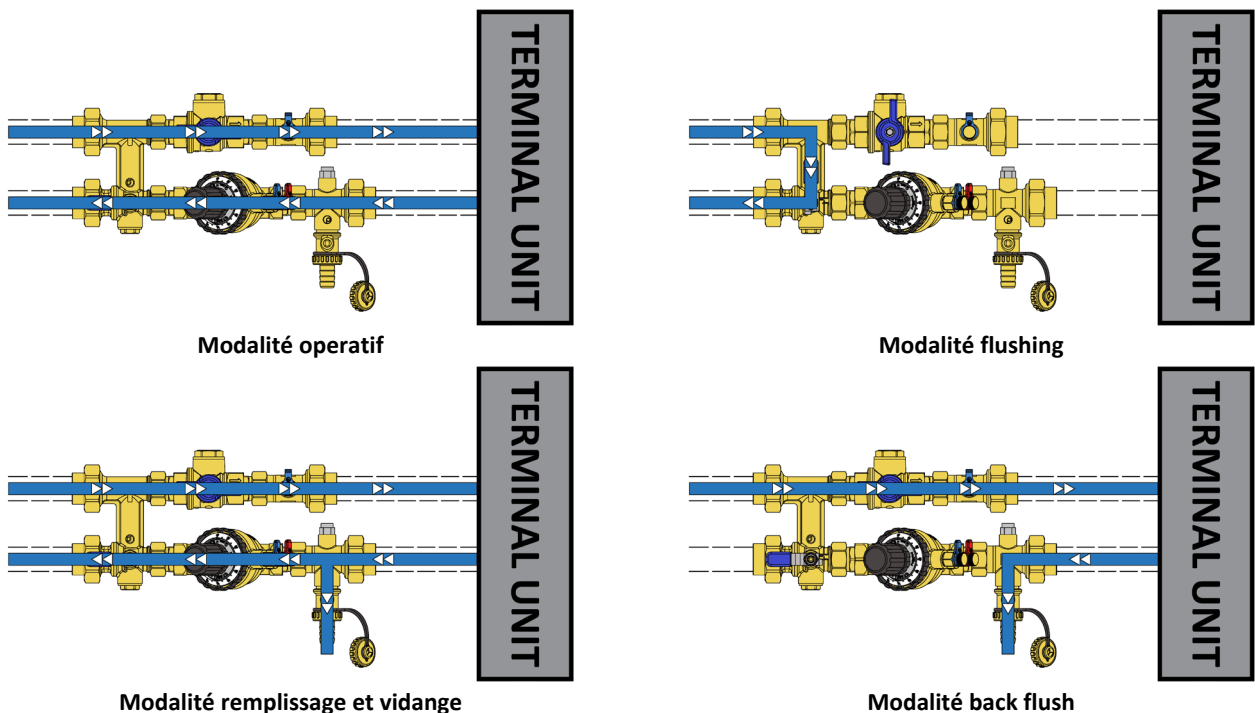

 Le robinet de vidange situé sur les images ci-dessus est représenté tourné à des fins de démonstration uniquement.

MOTEURS

Article	Type*	Tension			Type de contrôle				Propriété			Course	Adaptateur
		24V	120V	230V	ON/OFF	PWM	3 POINTS	PROP. 0-10V	FEED BACK	FAIL SAFE	MICRO SWITCH		
VA7483	EM	X						X	X			6.3 mm**	0A7010
VA7484	EM	X						X	X	X		6.3 mm**	0A7010
VM000	EM	X						X	X			6.5 mm**	76TE (inclus)
VM060	EM	X						X	X	X		6.5 mm**	76TE (inclus)
VA7481	EM	X			X		X					6.3 mm	0A7010
VA7481	EM			X	X		X					6.3 mm	0A7010
A544P3	TE	X						X				4 mm	VA64 (inclus)
A544O2	TE	X			X	X						4 mm	VA64 (inclus)
A544O4	TE	X			X	X					X	4 mm	VA64 (inclus)
A542O2	TE			X	X	X						4 mm	VA64 (inclus)
A542O4	TE			X	X	X					X	4 mm	VA64 (inclus)

*Type d'actionneur: ÉlectroMécanique ou ThermoÉlectrique. **Équipé d'un système de détection de la course de la vanne de contrôle.



Série VA748



Série A54



Série VM0

 Sauf indication contraire, l'adaptateur n'est pas inclus avec l'actionneur. Pour plus d'informations techniques sur les actionneurs, se référer aux fiches techniques spécifiques.

INSTALLATION

La vanne PICV peut être installée dans chaque position entre le vertical et l'horizontal pour raisons de sécurité électrique, une fois que le moteur est placé sur la vanne (Fig. 1). Il faut également faire attention à l'orientation de la vanne Filterball® qui, étant équipée à l'intérieur d'un filtre, ne doit pas être installée avec une orientation d'écoulement de bas en haut (Fig. 2).

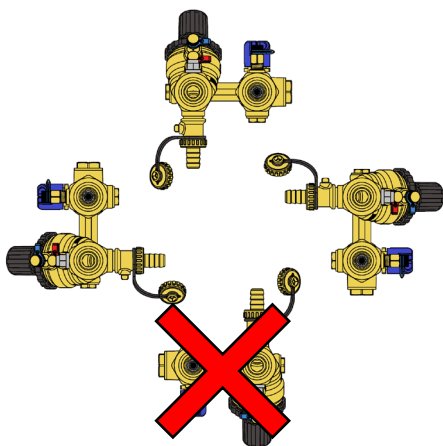

Fig. 1

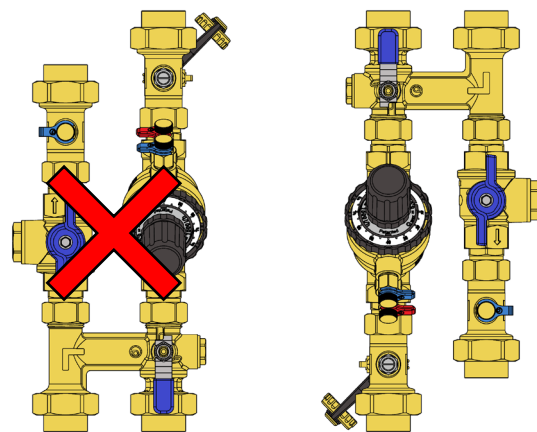

Fig. 2